

KİMYA | 1975 MÜHENDİSLİĞİ | AĞUSTOS

SANAYİ KONGRESİ 75 SERGİSİ 75

ODAMIZ TARAFINDAN İKİ YILDA BİR DÜZENLENEN SANAYİ KONGRESİ ve SERGİSİ 5. KEZ GERÇEKLEŞTİRİLİYOR

Ülkemizde sanayimizin gelişimini, bugünkü durumunu, geleceğini inceleyerek; sanayileşme sorunlarımıza ışık tutmayı amaçlayan «SANAYİ KONGRESİ 75» beş gün devam etmek üzere 17 Kasım 1975'te açılacaktır. Sayın üyelerimizin ve tüm teknik elemanların kongremize, 50. YIL SANAYİ KONGRESİ'nde gösterdikleri ilginin bu yıl daha üst düzeye* ulaşacağı inancındayız.

Aynı tarihte açılarak 15 gün sürecek «SANAYİ SERGİSİ 75» tüm sınıai kuruluşlar ile yardımcı kuruluşların teknik elemanlara ve kamuoyuna tanıtılması görevini yerine getirecektir. İlgili tüm kuruluşları** «SANAYİ SERGİSİ 75» e katılmaya çağırıyoruz.

KİMYA MÜHENDİSLERİ ODASI

* 1973'teki 50. YIL SANAYİ KONGRESİ'ne 500 dolayında resmi delege katılmıştır.

** 1973'teki 50. YIL SANAYİ SERGİSİ'ne kamu ve özel kesimden 26 büyük kuruluş katılmıştır.

KARARINIZI İSABETLİ VERİNİZ!



- YAĞ ALMA
- FOSFATLAMA
- BAKIR, NİKEL, KROM
ÇİNKO KADMIYUM
KAPLAMA
- ELOKSAL ve ALÜMİNYUM
RENKLENDİRME
- ANTI ASİT DONANIMLARI
KONULARINDA

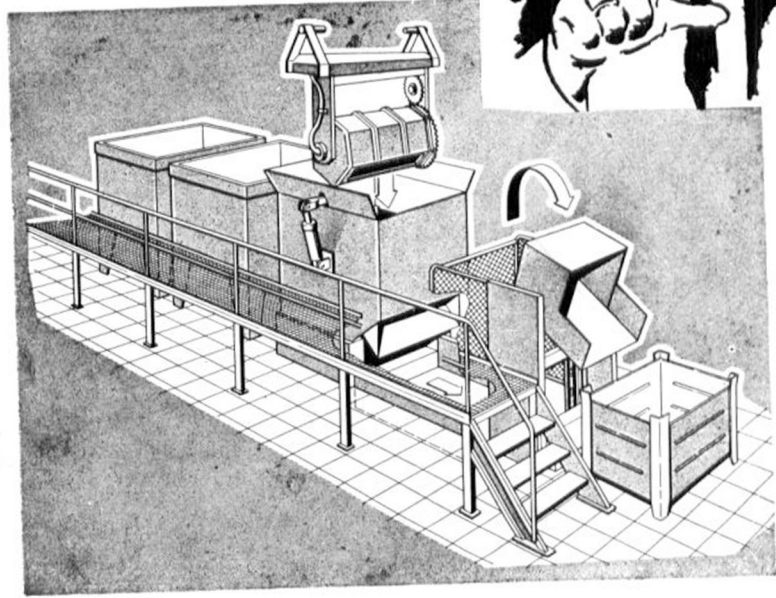

BİZE DANIŞINIZ!

EREM

**güzyey işlemleri
imalât ve mühendislik
ERHAN BAYCAN**

- Proje
- İmalât
- Sürekli danışmanlık

Siteler Açıktan Sokak 11 - 11/A - 12
Tel : 16 57 10 - 16 57 04 - ANKARA



İşiniz bu konulardan biri (veya bir başkası) ile ilgili ise

size, işinizle ilgili bütün teknik problemlerinizde yardımcı olabiliriz. Çalışmalarımız, araştırmalarımız ve elde ettiğimiz teknik bilgilerden yararlanmak için bize danışınız.



Türk - Henkel

TÜRK - HENKEL KİMYEVİ MADDELER SANAYİİ VE TİCARET LTD. ŞTİ.

PK. 90 o - İstanbul İstanbul büro : 48 41 37 (3 hat) telex : 22302 th.tr. fabrika : gebze 177 izmir : 31898 ankara : il 40 31 adana : 16761

Taşıma, depolama, teknik danışma
servislerimizle ...

İmalatçı, İthalatçı Başbayı
(Birinci el) sıfatlarını ve
toptancılığı birleştiren geniş
kadrolarımızla ...

KİMYEVİ MADDELERDE HİZMETİNİZDEYİZ

KİMSAN
KİMYA - MADEN - SANAYİ YATIRIMLARI A.Ş.

Teknik Ticaret
"Kimyevi Maddeler"

Unkapanı Gümüşpala cad. No: 4
Telefon: 22 43 35 (4 hat)
Telgraf: Nurteknik/İstanbul

KULLANILDIĞI YERLER:

Kimyevi madde,
Sentetik Kaucuk,
Kağıt ve Seluloz,
Alkol,
Tekstil,
Maden tesislerinde
Özellikle
korrozif sıvı,
gaz,
basıncılı hava
çözümlü ve taneli ortamlar için

TEKNİK BİLGİ:

Mekanik kısımların akan ortam ile teması yoktur
Akiskanlar valften dışarı sızamazlar
Her iki yönde akısa uygundur.
Akis tekniğine uygun düzgun akım sağlar
Basıncı düşüktür
Sıkı kapama vardır
Gıda ve benzeri tesislerde tat ve rengi bozamaz,
Salmastra kullanmak gerekmez.

DÜZ GEÇİŞLİ GÖVDELER

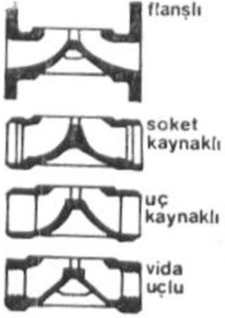

KÖŞE TİPİ GÖVDELER

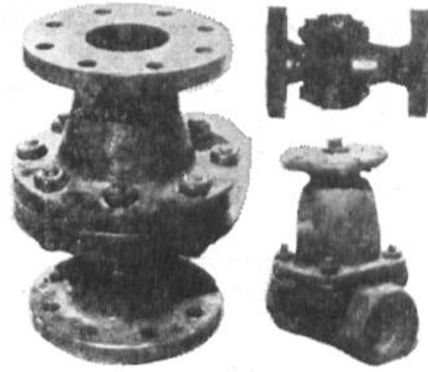
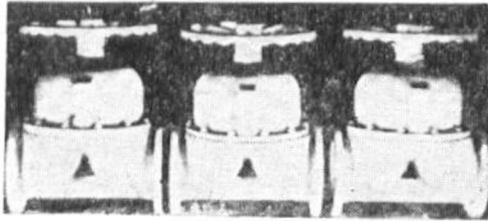
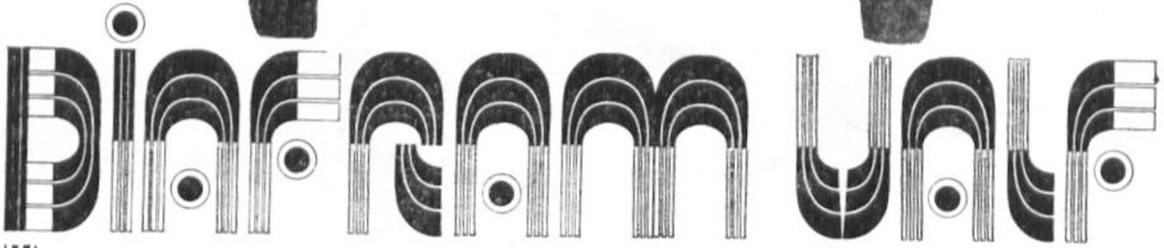
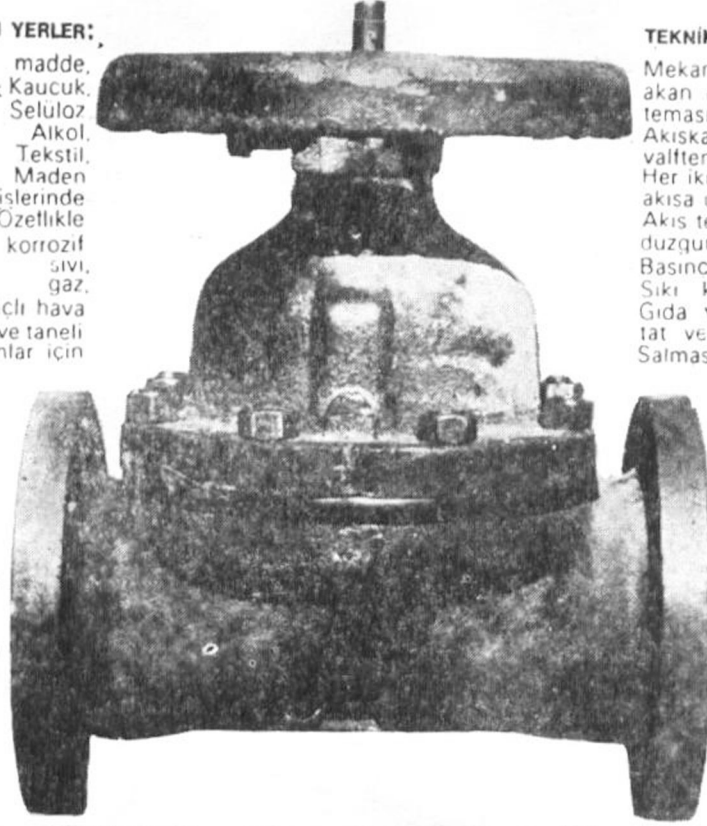
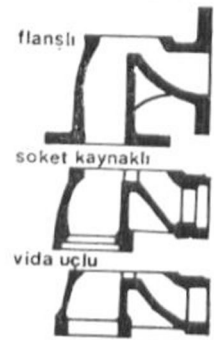

ÇÖZÜM GETİRİLEN PROBLEMLER:

PASLANMA
AŞINMA
TIKANMA
BULAŞMA VEYA KARIŞMA
GAZLA KULLANMA

MALZEME:

ÇELİK DÖKÜM
PASLANMAZ ÇELİK
BRONZ
ALÜMİNYUM
DEMİR DÖKÜM

FABRİKA:

CEBECİ YOLU POLİGON CAD. 76.
KÜÇÜKKÖY - İST.
21 64 62
TELG. : ERGAT VALVE İST.



BÜRO:

OMER ABED HAN 419
KARAKÖY - İST.
44 90 28 - 45 95 14
PK. . 1149 - KARAKÖY - İST.

**gökyüzünü
ısıtamazsınız**

**çatınızı
İzocam'la kaplatınız**

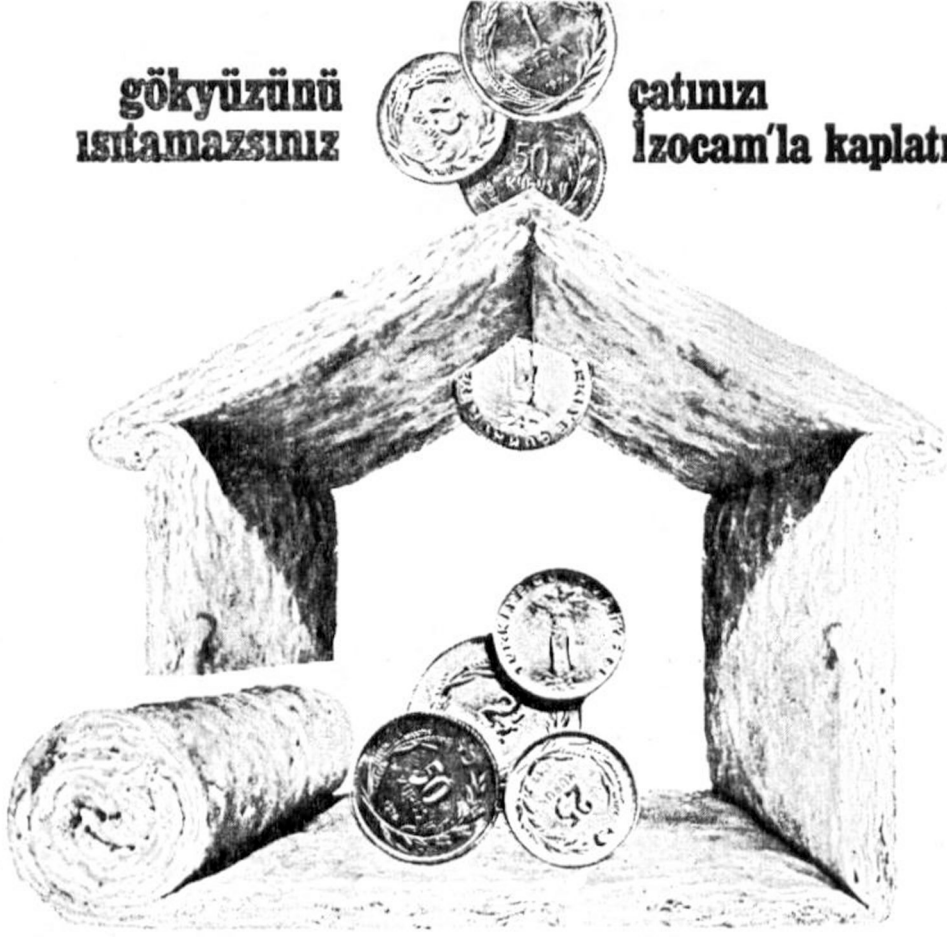

İZOCAM TASARRUFTUR...

Dünyanın en ileri sistemiyle (Saint-Gobain TEL Prosedesi) yurdumuzda üretilen İzocam, konut çatılarından sınaî yapılara kadar kullanıldığı her alanda olağanüstü tasarruf sağlar.

İzocam kullanıldığı takdirde daha küçük sahthli kalorifer kazanı, daha az sayıda radyatör dilimi, daha küçük boyutlarda pompa ve boru yeterli olur. Bu suretle yapının inşaat masrafı azalır.

Ayrıca İzocam için ödenecek fark 1-2 yılda kendisini öder. İzocamın her türlü çatıda ve

kalorifer tesisatında kullanılmasıyla gittikçe pahalılaşılan yakıt sarfiyatı azalır ve bir türlü ısınmayan en üst katlar kolaylıkla ısınır, size de "SAĞOLASIN İZOCAM" dedirtir.

İzocamla korunan yapı sağlıklı, ekonomik ve komşu anlaşmazlıklarına yer bırakmayan bir yapı olur.

Bütün ısı ve gürültü problemlerinizde bizi hatırlayınız.

 **İZOCAM**[®]
Kesin tecrit, büyük tasarruf, tam konfor.

TEKNİK DANIŞMA BÜROLARIMIZ ÜCRETSİZ EMRİNİZDEDİR:

Istanbul	Ankara	İzmir	Bursa	Trabzon	Adana	İskenderun
49 84 51	17 46 16	34 859	12 470	23 98	12 823	22 56
45 35 68						



MAKSAS

Makina Sanayii A.Ş.

SANAYİ TİPİ ■ HAVA SOĞUTMALI LUPAMAT hava kompresörleri

- * Yüksek Randıman
- * Uzun Ömür
- * Güvenilir Garanti
- * Bol Yedek Parça
- * Üstün Kalite

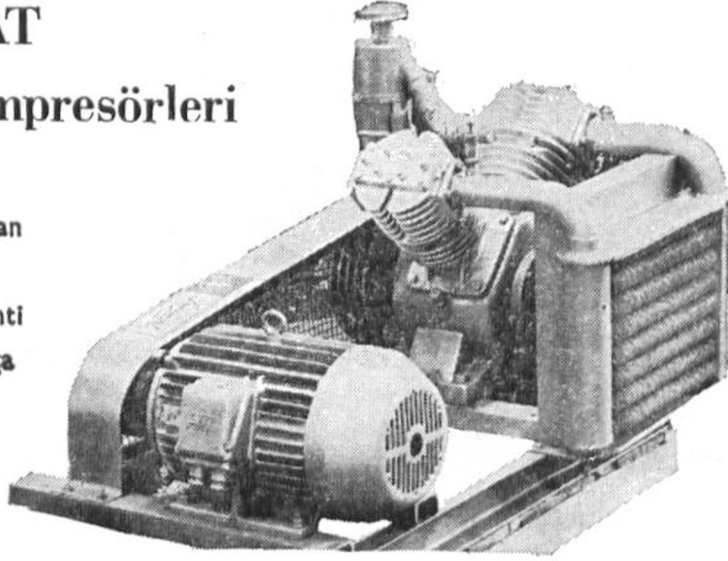

LKŞ 82 / 740

TEKNİK ÖZELLİKLER

	LUPAMAT LKŞ 81/770	LUPAMAT LKŞ 82/740
Kompresör Tipi	TEK	İKİ
Kademe sayısı	2	2
Silindir sayısı	2	2
1. Kademe silindir çapı mm	2x160	1x160
2. » » » mm	—	1x90
Strok mm	80	80
Nominal devir sayısı d/dak	1500	1500
Azami çalışma basıncı kg/cm ²	3,5	12
Emiş hacmi (deplasman) m ³ dak	4,8	2,4
Motor gücü BG	30	23

FAB: YENİ BORNOVA YOLU No: 8 İZMİR BORNOVA - TEL: 61287
SATIŞ MERKEZİ: CUMHURİYET BULV. No: 88 - İZMİR TEL: 37793



LABORATUVAR
ÇALIŞMALARINIZDA

Teknikcam®

CAM LABORATUVAR
MALZEMELERİ

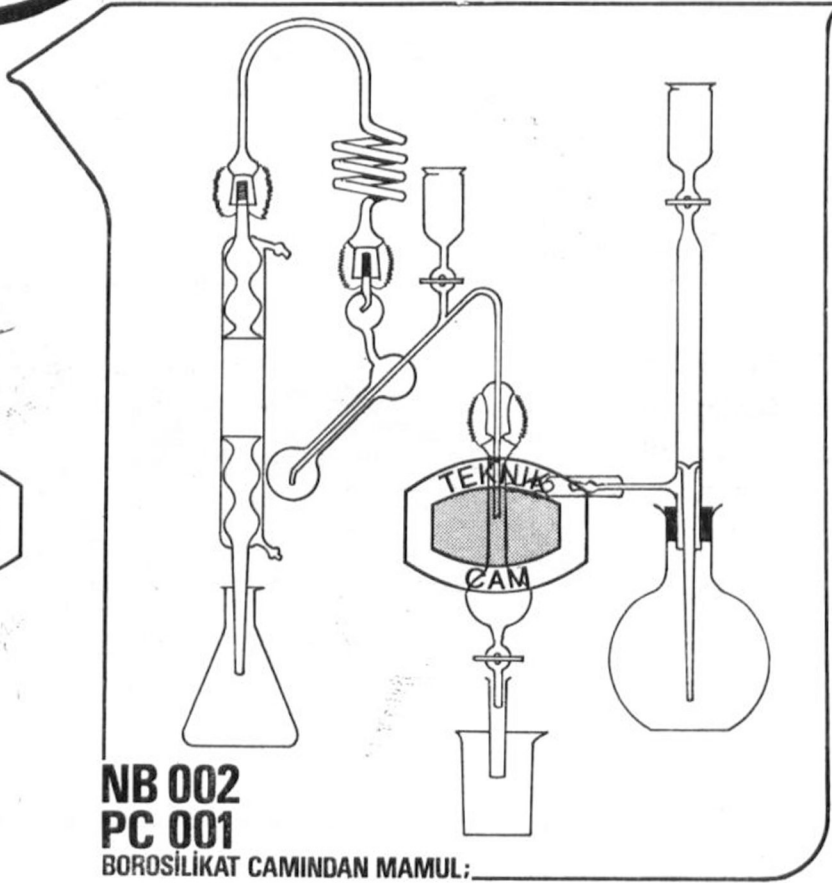

NB 002
PC 001

BOROSİLİKAT CAMINDAN MAMUL:

- Uluslararası standartlara uygunluğu,
- Yüksek derecede ısıya ve anı ısı değışikliklerine dayanıklılığı,
- Mekanik, kimyasal ve termal özellikleri
- Kalibre ve rodaj hassasiyeti ile

GENEL, VOLUMETRİK, MİKRO-BİYOLOJİK, KİMYASAL, ANALİTİK
VE APARATLA çalışmalarda *Teknikcam*® CAM LABORATUVAR MALZEMELERİ

Genel Satıcı: *Pasabahçe*® TIC. LTD. ŞTİ.

İstiklâl Cad. 314 - Beyoğlu-İSTANBUL Tel.: 49 95 51 - 49 72 84

Toptan Satışlar: ANKARA 11 51 39 - 11 24 36 İZMİR 34 619 ADANA 12 293 TRABZON 1627

Perakende Satışlar: *Pasabahçe*® Satış Mağazaları.



TÜRKİYE ŞİŞE VE CAM FABRİKALARI A. Ş.

Pasabahçe® . *Çayırava*® . *Topkapı*® . *Teknikcam*® . CAMELYAF®



camda önder

POLİESTER - PLASTİK KAPLARI ÇAĞI...!



Çeşitli ölçü şekil ve tonajlarda.
Depolama, nakliye anbalaj ve çok değişik gayelere hizmet için HACİMLİ POLİETİLEN - POLİESTER KAPLARINI SUNAR. POLİESTER-PLASTİK KAPLARIMIZ SAĞLAM, SIHHi VE İKTİSADİDİR. UZUN ÖMÜRLÜDÜR. PASLANMAZ, BAKIM İSTEMEZ, ÇÜRÜMEZ. İci parlak kolay temizlenir.

SU DEPOLARI: İleri memleketlerde paslanmaz malzemeden olması kanunî hükmüdür. (Yakında Türkiye'de de olacaktır).

3 - 5 ayda bakım ve 3 - 5 yılda çürüyen saç deponun yerine yeni depo masrafı ve muhtelif sıkıntılara maruz kalmak istemiyor ve kullandığınız su yönünden sağlığınız emniyette olsun istiyorsanız MUTLAKA EN SAĞLAMI, EMNİYETLİSİ VE UZUN ÖMÜRLÜSÜ OLAN POLİESTER-POLİETİLENDEN MAMUL DEPOLARIMIZI TERCIH EDİNİZ:

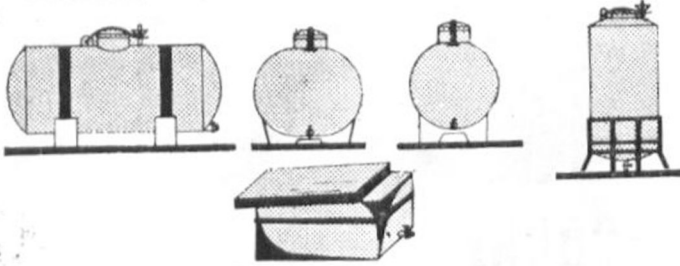

Siyah saç depolarında daima bulunan pas ve pislik sıhhatinizi zedeler.

İLK ALIŞTA ŞİMDİ FAZLA BİR FİYAT FARKI DA YOKTUR. Bakımının masrafsız ve çok uzun ömürlü olması sebebiyle kısa zamanda iktisadî üstünlüğünü kazanır.

POLİETİLEN-POLİESTER kaplarımız gıda sanayiinde, süt ve mameullerinin, içki, et, balık, zeytin, meyve ve sebzele rin toplanması, taşınması ve depolanmasında.

TEKSTİL SANAYİNDE: İplik kovaları, masura kutuları sabit ve tekerlekli nakliye sandıkları, Konfeksiyon kutuları.

KİMYA SANAYİNDE: En kesif asitlerin dahi depolanıp taşınması için POLİETİLEN-POLİESTER kaplarımız kullanışlıdır.

SERAMİK, KONSERVE, SUCUK - PASTIRMA ve benzer diğer imalatlarda Vagonet-Araba-Tekne ve siloları.

300-1500 mm. çapında asite mukavim ve su nakli için borular 30-70.000 litrelik depolar.

BİZİ ARAYINIZ. MENFAATİNİZİN İCABIDIR.

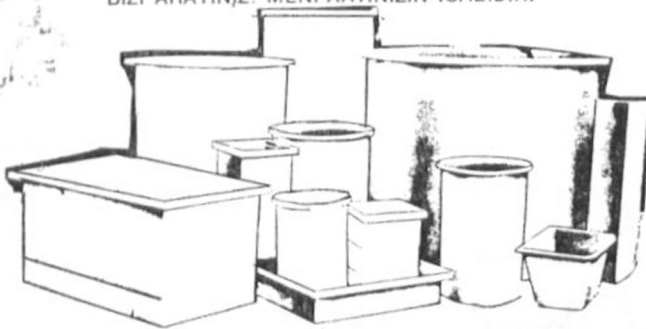

DiĞER MAMULLERİMİZ:

Poliester şeffaf ve renkli levhalar, Poliester Sandallar - Sür'at tekneleri, Poliester banyo küvetleri, duş tekneleri, eviyeler, kaplama (izolasyon) ve özel işleri.



PASLI SAÇ DEPODAKİ SUYUN İĞRENCİ HALİ



ÇATI TİPİ HERMETİK KAPAKLI



TERAS VE BALKON TİPİ



MUTFAK VE BANYO TİPİ

Poliyeten ve poliesterden Su deposu olan, Çamaşırda ve banyoda Kalmaz yayan.

MÜRACAAT:

POLSAN

POLSAN, Şevket Çambol Gebze
CER Adı Kom. Şti. İstanbul
ÇAMBOL İnş. Malz. Kadıköy
YEGENLER Ankara
TALU Kol. Şti. İzmir
MUAMMER GÜNGÖR Adana

Tel. 160
499124
365273
Tel. 110915 - 113367
61426
11074

TÜRK EKONOMİSİNE KATKIMIZ

KOMPLE SANAYİ SOĞUTMA TESİSLERİ...



DİZAYN
İMALÂT ve
MONTAJ da

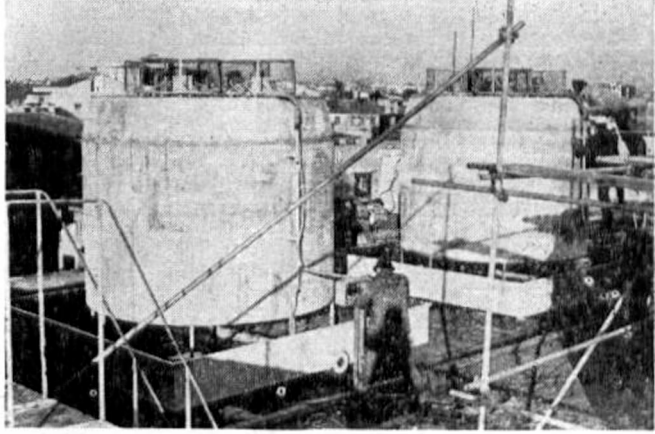

İHTİSAS • KALİTE • TECRÜBE

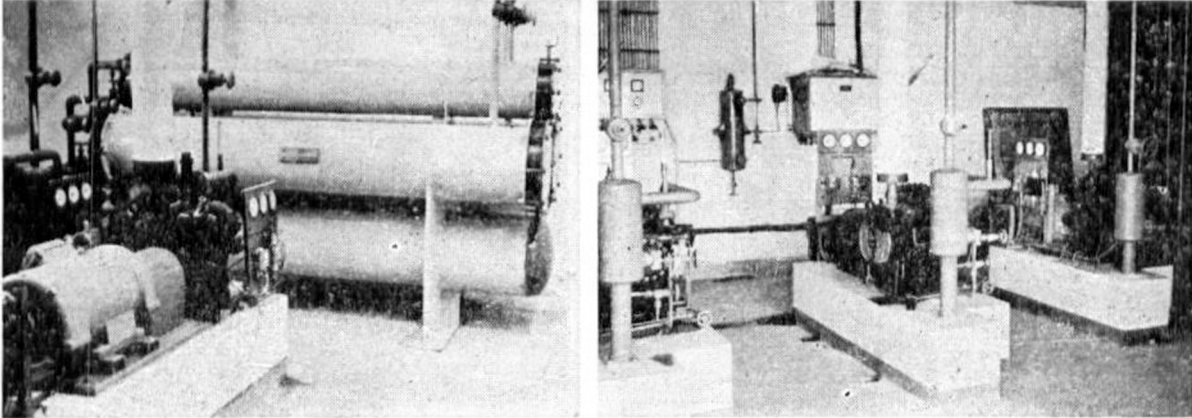

EMMAK®

MÜHENDİSLİK KOLLEKTİF ŞİRKETİ

ODAK AJANS

TEL. : 45 54 83 - 49 93 65

MERKEZ : İlk Belediye Cad. 8. Tünel KARAKÖY - İSTANBUL

FABRİKA : PAŞAÇAYIRI MEVKİİ CEBECİ YOLU KÜÇÜKKÖY

**Yüzyıldan beri
değişmeyen
lezzet...**



TUBORG

MİLLİ TASARRUFUN
SEMBOLÜ

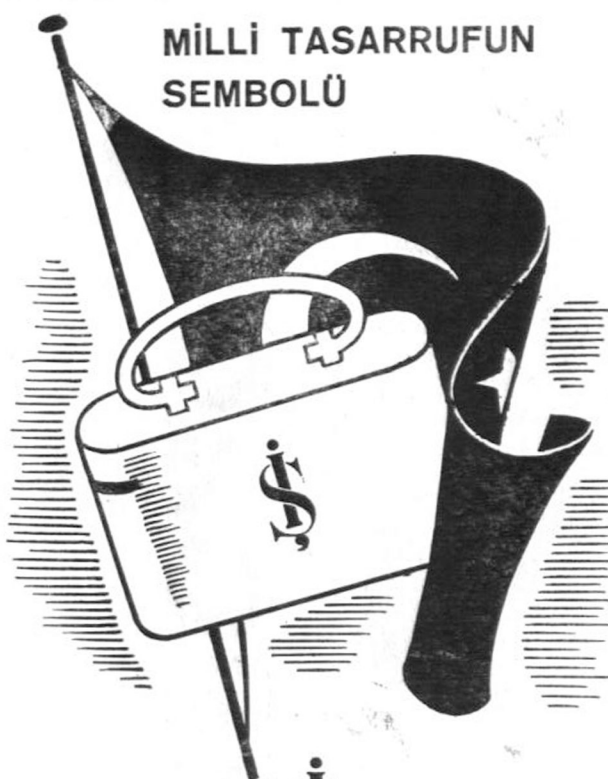

TÜRKİYE  **BANKASI**

paranızın... istikbalinizin emniyeti

EGEPLAST

SERT PLASTİK BORULARI

★
E

ZİRAİ SULAMADA
VE İNŞAAT İŞLERİNDE



İMALAT ÇEŞİTLERİMİZ :

- o SERT PE - Oto Yan Sanayi - Ziraî Sulama
- Basıncılı Su - Branşman BORULARI
- o SERT PVC - Ziraî Sulama - Pis Su
- Basıncılı Su - Elektrik BORULARI
- o YUMUŞAK PE - Basıncılı Su BORULARI

PLASTİK PROFİLLER

EGEPLAST
ege plâstik ticaret ve sanayii a. ş.

FABRİKA • Kartal Mevki, Gazimir - İZMİR • Telefon : 71 095 - 71 519
BÜRO • Gazi Bulvarı No. 13/15 - İZMİR • Telefon : 34 269 - 36 798
Telgraf : EGEPLASTİZMİR • Teleks : 52505 EGEPTR



Sermayesi 11.200.000 TL.



TEFLON® Du Pont's registered trademark ®

TEFLON

MAMULLER İLE KESİN ÇÖZÜM

Yüksek termal dayanım. +270°C
En soğukta bile kırılğan değil. -250°C
En kaygan malzeme.
Yüzeyine hiçbirşey yapışmaz.
En iyi kimyasal dayanım.
Hava şartlarına mutlak direnç.
Yüksek dielektrik dayanımı.



Salmastralar



Fleksibl Hortumlar

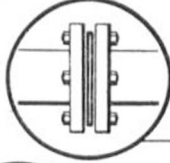
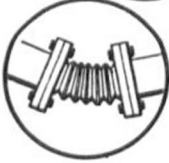

Contalar ve Genleşme Körükleri

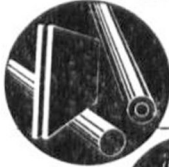

Levha, Takoz, Çubuk, Boru, Bant



Özel Parçalar



Elektrik ve Elektronik Sanayii için Komponentler

Adres: Necatibey Caddesi Karanlık Fırın Sok. 5/1
KARAKÖY-İSTANBUL
Telg : FENKARA-İSTANBUL
Tel : 49 4171-44 70 44

SANAYİCİLERİMİZE MÜJDELER

Kimya Sanayii'nin yeni bir dalı olan Petrokimya, İkinci Dünya savaşından sonra hızla gelişerek, ülkelerin kalkınmalarında temel bir unsur haline gelmiştir.

Petrolde yüzlerce yeni madde üretecek Petrokimya Sanayii'nin Türkiye'de kurulması ve geliştirilmesi ile görevlendirilmiş bulunan



P E T K İ M
PETROKİMYA A. Ş.

Yarımcı (Kocaeli) bölgesinde 3,7 milyar TL. sınırı bulan yatırımlarını (17 fabrika) 1970 yılından beri peyderpey gerçekleştirerek Türkiye'nin Petrokimyasal maddelere olan ihtiyacını karşılamaya çalışmaktadır. İzmir - Aliağa bölgesinde başlanan II. Petrokimya Kompleksinin tamamlanması ile de Türkiye Kimya Sanayii büyük bir sıçrama yaparak, kısmen ihracata yönelmiş olacaktır.

ÜRÜNLERİMİZ

Polietilen

(Alçak Yoğunluk) Petrolde elde olunan etilenin polimerleşmesi ile kazanılan bu plâstik, boru, hortum, flim, torba, kablo, şişe ve plâk gibi çok çeşitli sanayi dallarında bir temel maddedir.

Polivinilklorür (PVC)

Tesislerimizde Etilen ve Klordan önce Vinilklorür, sonra da polimerleştirme yolu ile PVC Plâstiği elde olunur. Sunî deri, hortum, su boruları, ayakkabı, şişe gibi çeşitli mamuller yapılır. Suspansiyon, emülsiyon ve compaund türleri vardır.

Polistiren

Etilen ve Benzen'den kazanılan Stiren yine Tesislerimizde Polistiren ve SBR Kauçuđu haline getirilir. Bu tesisler bu günlerde hizmete geçmiştir.

Dodesil Benzol (DDB)

Petrolden elde edilen propilen (tetramer) le benzolden kazanılan bu ürün, sabun yerine kullanılan deterjanların aktif katkı maddesidir.

Karbon Siyahı

Gayet ince dağılmış karbon taneciklerinden oluşan Karbon Siyahı'nın 28.2.1974 ten beri Yarımca Tesislerimizde üretilmeđe başladığını iftiharla duyururuz. En tanınmış bir firma (Phillips) lisansı ile üretilen bu maddeler, lâstik ve tekerlek sanayiimize elverişli türlerde elde olunmaktadır. Plâstik, boya ve mürekkep sanayiinde de aranılan bir maddedir.

Sentetik Kauçuklar

Yarımca'da, 32,500 tonluk bir SBR Kauçuđu fabrikası ile 13.500 tonluk CBR Kauçuđu fabrikası hizmete girecektir. Tekerlek lâstiđinden transmisyon kayışlarına, eldivenden oyuncak ve lâstik yatađa kadar yüzlerce maddenin yurt içinde üretilen bu madde yardımı ile üretimi gerçekleştirilmiş olmaktadır.

Kaprolaktam

Benzen, Sulfat Asidi ve Amonyak yardımı ile yakın bir gelecekte, tesislerimizde Türk Sanayicisine Kaprolaktam kazandıracığımızı da müjdeleriz. Naylor-6 nın esası olan bu maddeyi üretirken, yılda 100.000 ton kadar da Amanyum Sulfat'ı Türk çiftçisinin hizmetine sunacağız.

dyo



**daha yüzlerce
boya çeşidi ile**

**SİZLERE
Daha
RENKLI
BİR DÜNYA
YARATIYOR**

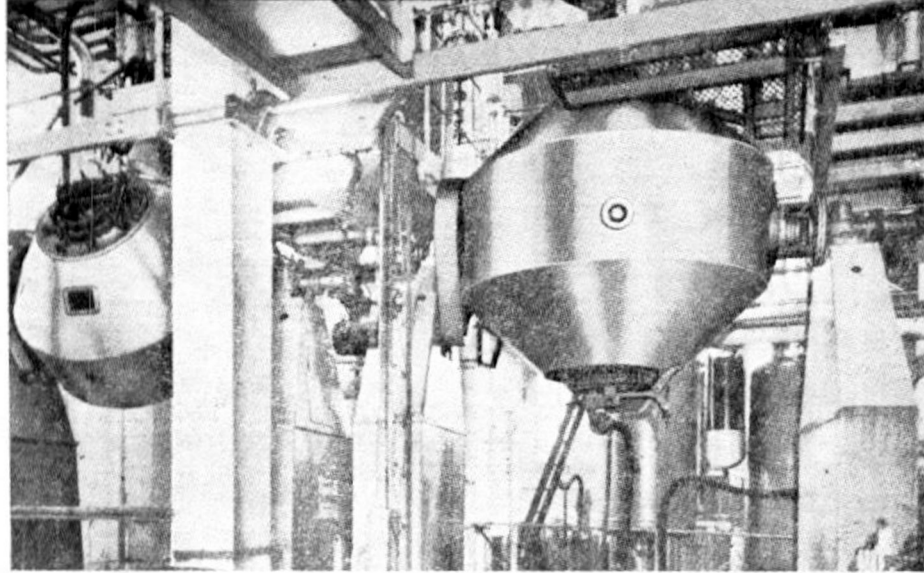
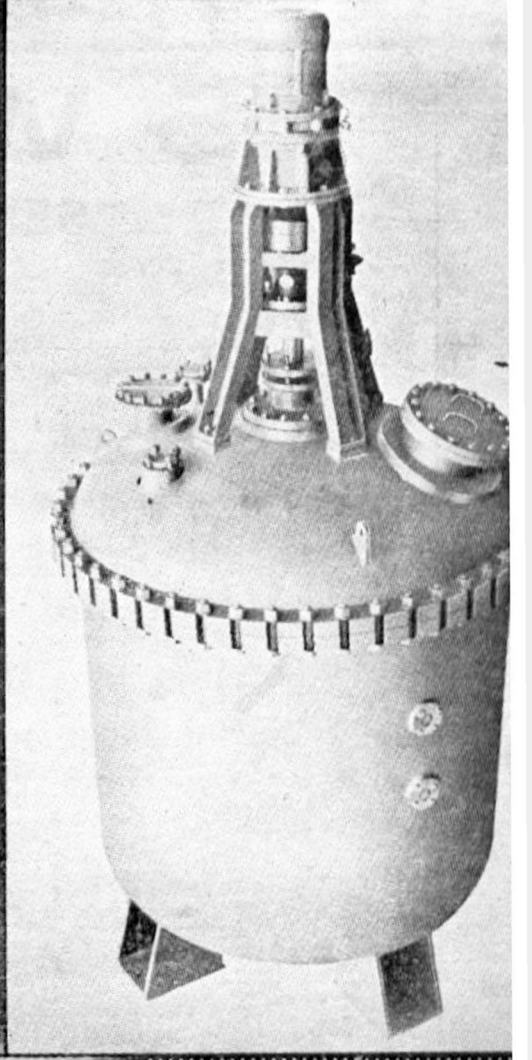
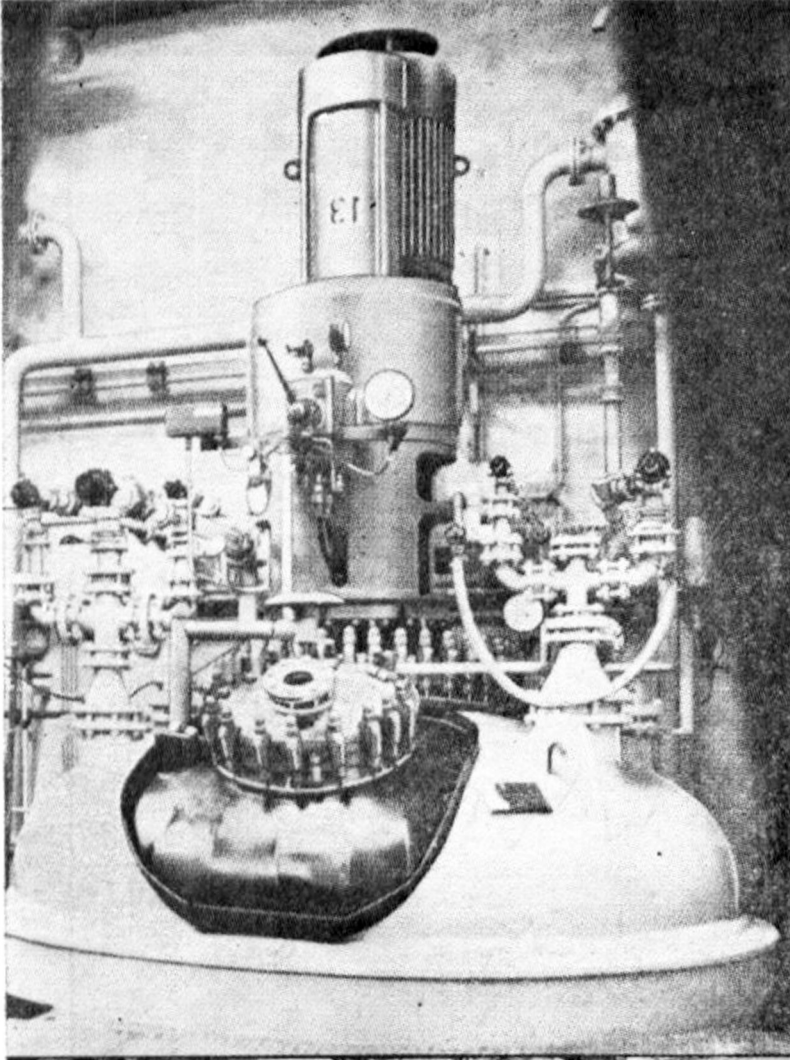

KARIŐTIRICI TIPLERİ

- a- Toz KariŐtiricileri,
- b- Hamur KariŐtiricileri,
- c- Sıvı KariŐtiricileri,

Firmamızda her maksada uygun kariŐtirici imalâti mevcuttur.

APEX MAKİNE ENDÜSTİRİSİ KOLL. ŐTİ.

Fab. Sisli Avazađa Oto Sanavi Sitesi Secilmis Sok.8

SWECO

SEPARATÖRLERİ

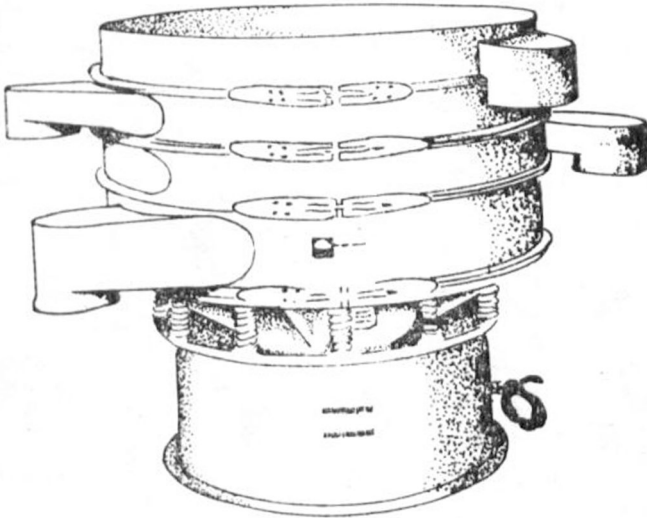
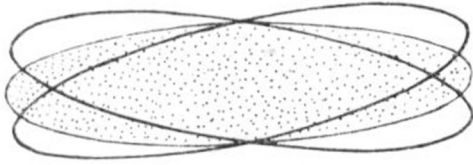
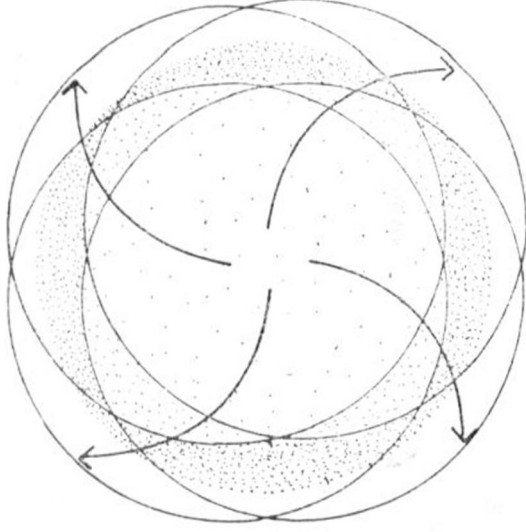

Islak - kuru, ince - kaba, ağır - hafif, sıcak - soğuk, maddelerin süratli, kontinü ve sıhhatli bir şekilde, — birbirinden ayrılmalarını, tane büyüklüklerine göre tasniflerini, yıkanıp temizlenmelerini,

— katı ve sıvı fazların birbirlerinden ayrılmalarını fraksiyon halinde ele geçmelerini sağlar.

Prensip olarak Sweco Separatörü kendi kitle merkezi etrafında titreşim yapan bir elek makinesidir. Bu titreşim motor milinin üst ve alt uçlarına bağlanmış iki ekzantrik ağırlıkla meydana getirilir. Üst taraftaki ağırlığın dönmesiyle yatay düzlemde maddenin elek sathı üzerinde kenarlara doğru açılıp yayılmasına sebebiyet veren bir titreşim meydana gelirken, alt taraftaki ağırlığın dönmesiyle de düşey ve tanjant düzleminde başka bir titreşim oluşur. Bunların etkisinde yukarıda adı geçen işlemler vukubulur.

— Her cm² elek yüzeyine tekabül eden yüksek bir kapasite - bir veya çok fraksiyonlu bir ayırım - kaba taneden ince taneye kadar temiz ve sıhhatli bir eleme - uzun bir elek ömrü - herhangi bir yere nakli söz konusu olmayan titreşim - çok az bir yer kaplama - hemen hemen tozdan arı bir çalışma - az elektrik sarfiyatı - az bakım.

UYGULAMA ALANLARI :

Kimya Endüstrisi - Gıda Endüstrisi
Seramik Endüstrisi - Kâğıt Maddele-
ri ve Kâğıt Endüstrisi - Tıbbi İlaç-
lar - Bira - Hayvan Yemi ve Diğer
Endüstri Alanları.

kisati

PROSES TEKNİĞİ
MÜHENDİSLİK HİZMETİ
TEKNİK KNOW - HOW

Kimyacılar Kimya San. ve Tic. Ltd. Şti.

Çelebi Hamam Sokak 12/4

Fındıklı - İSTANBUL

P.K. 209 Fındıklı

Tel : 45 67 45

KİMYA MÜHENDİSLİĞİ

T.M.M.O.B. KİMYA MÜH. LERİ ODASI YAYIN ORGANI
ENDÜSTRİYEL—EKONOMİK—TEKNİK

TURKISH CHEMICAL ENGINEERING REVIEW
INDUSTRIAL, ECONOMICAL AND TECHNICAL TOPICS

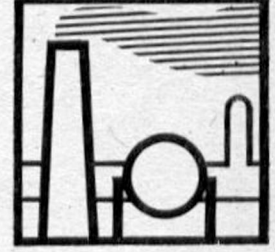

YIL : 14

CİLT : 8

SAYI : 72

AĞUSTOS 1975

İÇİNDEKİLER

OLAYLAR GELİŞİRKEN	3
TÜTED'DE BİRLEŞELİM	6
AĞAÇ TEL DİREKLERİ ve EMPRENYESİ SORUNU	8
İ. Sönmez ÇETİNKAYA	
BORAKS POLİTİKAMIZ	1a
Dr. Saldıray İLERİ	
MOLEKÜLLER ELEKLERİN ÖZELLİKLERİ ve KULLANMA ALANLARI	15
Zeki TEZ	
POLYESTER - SELÜLOZ KARIŞIMLARININ BOYANMASI	21
Mümtaz DURMAZ	
KOROZYONDA İNHİBİSYON MEKANİZMASI ve İNHİBİTÖRLER	25
Dr. İnci ÖDÜN	
KATI YAKIT GAZLAŞTIRMA PROSESLERİNDE ANA YÖNLER	32
Ahmet PARMAKSIZOĞLU	

KİMYA MÜHENDİSLİĞİ

**T.M.M.O.B.
KİMYA MÜHENDİSLERİ ODASI
ADINA**

Sahibi ve Sorumlu Müdür
İhsan KARABABA

**Kimya Mühendisliği Dergisi
Yayın Kurulu**

Faruk AKTUZLU
Dr. Erdoğan ALPER
Nurcan BAÇ
İzgi BERKMAN
Dr. Ali ÇULFAZ
Dr. Savaş KÜÇÜKYAVUZ
Dr. Cemil OĞUZ

Yönetim Yeri

Ziya Gökalp Cad. No: 22/19
Tel : 25 52 83
Yenişehir - ANKARA

ŞAFAK Matbaacılık Sanayi
Tel : 12 48 68 - ANKARA

Abone Koşulları

Sayısı 10,— TL.
Yıllık 60,— TL.
Öğrenciye (Yıllık) 45,— TL.

● Dergi iki ayda bir yayınlanır.

Yazı Kabul Koşulları

- Dergimizde yayınlanmak üzere gönderilecek yazılar daktilo ile iki nüsha olarak yazılmalı ve şekiller parlak kâğıda net ve temiz olarak çizilmelidir.
- Yazı dili arı olmalıdır. Yayın kurulu yazı üzerinde gerekli düzeltmeleri yapmaya yetkilidir.
- Yayınlanan yazılardaki düşünce ve görüşler yazarın sorumluluğundadır, Kimya Mühendisleri Odasını ve Dergiyi bağlamaz. İlanlardan Dergi sorumlu değildir.
- Dergimizdeki yazılar kaynak gösterilerek aktarılabilir.
- Her dergi sayfası için telif yazılarda 80 TL. çevirilerde 60 TL. ödenir.

İlan - Reklam Tarifesi

Arka kapak iki renk 1600,— TL.
Arka kapak tek renk 1200,— TL.
Ön iç kapak tek renk 1200,— TL.
Arka iç kapak tek renk 1000,— TL.

İç sayfalar :

Tam sayfa tek renk 800,— TL.
Yarım sayfa tek renk 800,— TL.
Her sayfadaki ek renk için . 400,— TL.
fark alınır.

OLAYLAR GELİŞİRKEN...

Son aylarda alabildiğine yoğunlaşan, iç ve dış politik olaylar tüm çalışanları yakından ilgilendiriyor. Çünkü her olay karşısında, iktidardaki güçlerin aldığı tavır, son tahlilde çalışanların karşısında olan bir tercihi de beraberinde getiriyor. Adım adım demokrasiyi geriletme çabalarına tanık oluyoruz. Bağımsızlık ve demokrasiden yana olan yurtsever güçler üzerinde yoğunlaşan antidemokratik baskılar ve bu baskıları sürdürmek üzere egemen güçler tarafından beslenen faşist zorbaların varlığı bunu kanıtlamaktadır.

Geçtiğimiz günlerde egemen güçleri, bilinçlenen kamuoyu önünde en çok bocalatan olay, ABD'nin uyguladığı silah ambargosu ile, gürtlüye getirilmek istenen ticari ambargo oldu. Halen iktidarda olan tekelci sermayenin güdümündeki güçler tarafından yıllarca dost ve müttefik diye yutturulmaya çalışılan ABD, en sadık dostlarını, yurdumuzu tam bir ekonomik iflasın eşiğine getirdikleri sırada kaderleri ile başbaşa bıraktı. Peşin parası ödenen silahları gaspetti, 89 az gelişmiş ülkeye tercihli ticaret rejimi uygulayarak bunlardan ithal ettiği mallara gümrük bağımsızlığı tanıırken, Türkiye'yi bu listenin dışında bıraktı. Kuşkusuz bu, ABD'nin kendini dost bilenleri ilk kez terk edişi değildi. Yakın tarihte Çin Hindinde bunun daha çarpıcı örneklerini de gördük. Son gelişmeler, ABD dışişleince üç dört ay önce açıklandığı gibi, ABD'nin Türkiye, Yunanistan, Portekiz gibi ülkelerde baskı rejimlerine uzun dönemde itibar etmeyeceğini de gösteriyor. Reformist rejimler toplumsal gelişmeler bakımından daha «garantili» görülüyor.

Silah ambargosunun uygulanması ile Türkiye böylece daha önce imzalanmış anlaşmalara göre yurdumuzdaki resmi Amerikan faaliyetini durdurmak zorunda kalıyordu. Ama önce ABD, verilen bir ayık süreden sonra ne olduğu pek bilinmeyen üslere geçici statü uygulaması ile tehdit edildi. Bir aylık sürenin sonunda durum değişmeyince, kamuoyunun gelişen baskısı sonunda bu kez üslerde faaliyetin durdurulduğu açıklandı. Ama iç ve dış basındaki haberlere bakılırsa üslerde ABD bayrağı yerine Türk bayrağı çekilmesinden öte yapılan birşey yok. ABD'ye Eylül sonuna kadar yeni bir süre tanınmış bulunuyor. Hep «Ortak Savunma Tesisleri» diye yutturulmaya çalışılan ABD üslerinin, ortaklık bitince faaliyete devam etmemesi, bunların ortak olmadığını da kanıtladı. Bilinçli kamuoyunun çok iyi bildiği gibi üslar bugüne kadar ortak çıkarlar değil, ABD'nin emperyalist amaçları doğrultusunda kullanılageldi.

Tüm bu gürültü içinde ekonomik durumumuz günden güne kötülemekte. Net döviz rezervi Nisan başından Temmuz sonuna kadar + 70 milyon dolardan — 539 milyon dolara çöktü. Dünya Bankası ve Uluslararası Para Fonu'ndan kredi kapıları kapandı. Borcunu ödeyemeyecek ülkeler listesine alındık. 107 milyarlık bütçe 40 milyar açık veriyor. OECD'nin bir raporuna göre, 1975 yılı sonunda dış ticaret açığımız 2 milyar dolar olacak. Ama, bunların sözü edilmeden temel atma törenleri ile «**Kalkınan Türkiye**» imajı yaratılmaya çalışılıyor. Oysa temeli atılan tesislerin kimi plan çerçevesinde daha önce başlatılmış bulunan tesislerdi, kiminin ise hiç değilse şimdilik yapıma olanağı yoktu. Örneğin, Afşin - Elbistan Projesinin kredisi Dünya Bankası tarafından bir iki ay önce kesilmişti. Göz boyama çabaları böylece sürdürülmekte. Bu gidişten bir kısım tekelci sermaye çevreleri bile memnun değil. Hükümeti eleştiriyorlar.

Kuşkusuz sermaye kesiminin hükümeti eleştirisi ilerici, yurtsever, demokratik güçlerin eleştirisinden farklı. Bu bakımdan, ilerici güçler antidemokratik girişimlere karşı mücadelelerini güçlendirdikçe, işçi, memur, öğretmen, teknik eleman ve giderek tüm çalışanlar baskılara baş kaldırmaya başladıkça, egemen güçlerin baskıları da yoğunlaşıyor. Aylardır öğretmen ve memur kıyımına ilişkin haberleri okuyoruz. Son günlerde baskılar teknik eleman örgütleri üzerinde de yoğunlaştırıldı. 150000 teknik elemanın 2. Teknik Eleman Kurultay'ında aldığı «**Sendikal Haklar Mücadelesi**» kararı doğrultusundaki çalışmalar önlenmeye çalışılıyor. İstanbul'da sıkıyönetim makamlarından izin aldıkları halde, afiş asmak isteyen 22 arkadaşımız gözaltına alındı ve afişleme işlemi engellendi. TMMOB Mimarlar Odası 16 Temmuz 1975 günü gerekçe gösterilmeden polis tarafından arandı, suç teşkil edici birşey bulunamadı. Öte yandan ZMO Başkanı, ZMO İstanbul Şubesi Başkanı ve Harita ve Kadastro Mühendisleri Odası Başkanı görevlerinden alındılar.

Tüm bu baskılara karşı etkin bir mücadele, çalışan kitlelerin, bu arada kuşkusuz teknik elemanların birliği, örgütlü dayanışması ile olanak kazanacaktır. Bu durumda teknik elemanların demokratik taleplerine cevap verecek bir örgütlenmeye gitmeleri bir görev olarak karşımıza çıkmaktadır. 150000 teknik elemanı kapsayan 2. Teknik Eleman Kurultayı bu görevi, grev ve toplu sözleşme haklarını da içeren sendikalaşma yolunda mücadele olarak saptamış, bu mücadelenin TÜTED çatısı altında yapılmasını kararlaştırmıştır. Bu bakımdan, ilk adımda TÜTED'in güçlendirilmesi, teknik elemanların yığın örgütü haline getirilmesi gerekmektedir. O halde ilerici yurtsever teknik elemanların hedefi ilk adımda TÜTED'de birleşmek olmalıdır.

KMO Yönetim Kurulu

ÖNEMLİ DUYURU

Bilindiği gibi MC iktidarının hüküm sürdüğü son aylarda işçi, memur, öğretmen, teknik eleman ve giderek diğer çalışanların politik nedenlerle kıyımı alabildiğine artmış bulunuyor. Elinizdeki derginin matbaaya verildiği sıralarda gerek odamıza gelerek, doğrudan, gerekse yazılı olarak birçok meslekdaşımız askerlik dönüşünde, daha önce çalışmakta oldukları kamu kesimindeki kuruluşlara politik nedenlerle alınmadıklarını, yerlerine «kafa yapısı» uygun olanların alındıklarını bildirmişlerdir. Oysa bilindiği gibi bugüne kadarki uygulamada, askerlikten sonra, daha önce o kurumda çalışmış olanlar öncelikle alınmaktaydılar.

Bu tür şikayetlerin artması üzerine Yönetim Kurulumuz gerekli girişimlerde bulunmaya ve konuyu kamu oyuna en geniş biçimde duyurmaya karar vermiştir. Bu nedenle aynı durumda olan üyelerimizin durumlarını açıklayan bir yazıyla odamıza başvurmalarını rica ederiz.

KMO Yönetim Kurulu